

1:48 SCALE

AEROSPATIALE AS365N2 DAUPHIN



ALL NIPPON HELICOPTER

ITEM NO. 02819

Painting & Marking guide



承認：オールニッポンヘリコプター株式会社

オールニッポンヘリコプター株式会社

オールニッポンヘリコプター株式会社は、昭和61年2月に全日本空輸株式会社より回転翼航空機部門の譲渡を受け、中日本航空株式会社、東邦航空株式会社からの資本参加を得て発足しました。現在は東京を主基地として全国8基地1出張所に11機(中型双発機AS365N2型5機、小型双発機AS355F2型6機)のヘリコプターを配備し、報道取材の専業会社として全国規模の体制を整えています。

「安全なくして取材なし」の企業理念を基に、より一層の安全運航を確保するため、全国に先駆けすべての保有機を双発機(ジェット)とし、カメラの振動防止装置も全機に搭載しています。また報道取材機として世界で初めてハイビジョン専用機(AS365N2型)を平成8年に東京基地に導入配備、名実ともに世界の最先端をいく航空取材の専門会社として、24時間体制で活躍中です。モデルはそのAS365N2を再現したものです。

ユーロコプター「AS365N」

世界中の消防防災、警察、報道取材、人員輸送に活躍しているのがこのAS365N、通称「ドーファン」です。まさしくイルカのような機体は整備性、操縦性に優れていて最大速度287Km/h(155kts)での飛行が可能です。AS365Nシリーズは超音速旅客機コンコルドを開発した事で有名なフランス「アエロスパシアル」社で誕生。現在は「ユーロコプター」社が製造しています。世界中を舞台に、第一線で活躍している中型双発ヘリコプターです。

デカールのはりかた

1. 貼りたいマークを台紙から切り抜きます。
2. デカールをぬるま湯に10秒ほど浸してからタオル等の布の上におきます。
3. 台紙のはしを手で持ち、説明図で指示された場所に、マークをスライドさせてモデルの上に移して下さい。

4. 指に少し水をつけてマークをぬらしながら、正しい位置にずらしします。
5. 柔らかい布でデカール内側の気泡を押し出ししながら、おしつけるようにして水分を取ります。

注 意！

1. 組み立てモデルですので、作る前に組み立て説明書をお読み下さい。
2. 部品を取り出した後のビニール袋は、小さな子供が頭から被ったりすると窒息する危険性がありますので、破り捨てして下さい。
3. 部品はきれいに切り取り、切り取ったあとのクズは捨てして下さい。
4. 部品は、商品の都合上やむなく尖っている所がありますので危険です。使用目的以外は、絶対に遊ばないで下さい。特に小さなお子様のいる家庭では注意して下さい
5. 部品の切り取りにはニッパーを使用し、バリ等の余分な部分はナイフ、ヤスリ等で仕上げます。また、ニッパー、ナイフ、ヤスリ等を不用意に取り扱っていると、刃先等で手、指、足などを切る可能性がありますので10才以下の方は、保護者の方が行って下さい。

6. 小さな部品が有りますので、誤って飲み込まないように注意して下さい。窒息などの危険が有ります。誤飲の危険がありますので、対象年齢未満のお子様には絶対に与えないで下さい。
7. (接着剤、塗料を使用する場合は、下記に注意して下さい。)
★接着剤、塗料は口の中に入れて下さい。中毒の危険があります。
★接着剤、塗料が目に入った時は、すぐに大量の水で洗い流して、医者に相談して下さい。
★締切った室内では使用しないで下さい。中毒の危険が有ります。
★近くでの火の使用も絶対に止めて下さい。引火する危険があります。
8. 直射日光の当たる場所や、高温・多湿になる場所には放置しないで下さい。

部品图
Parts

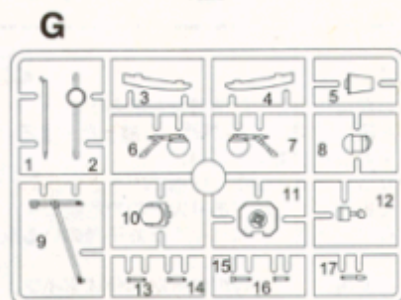
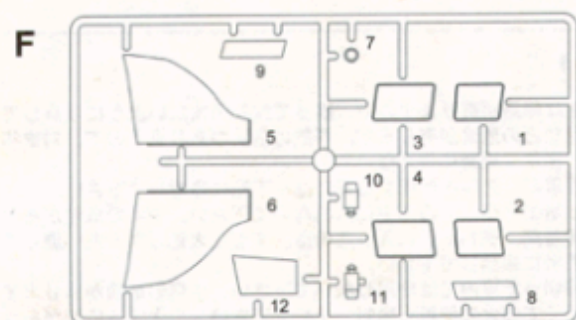
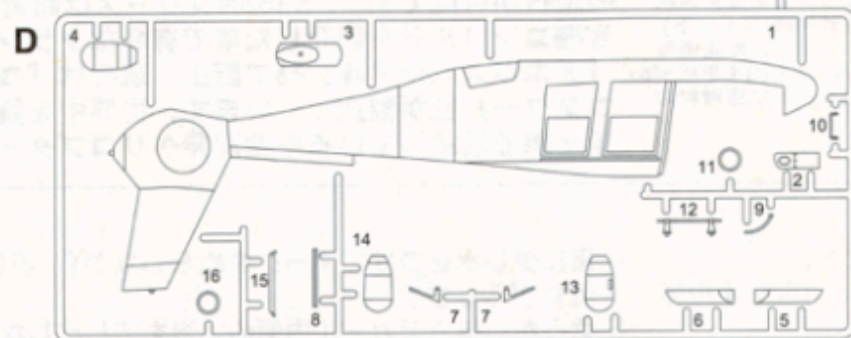
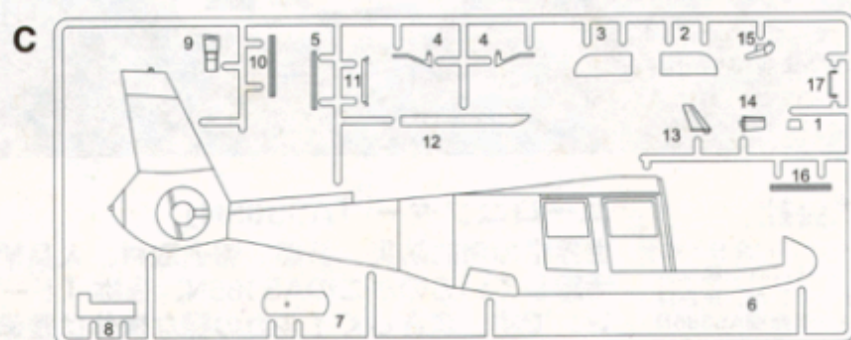
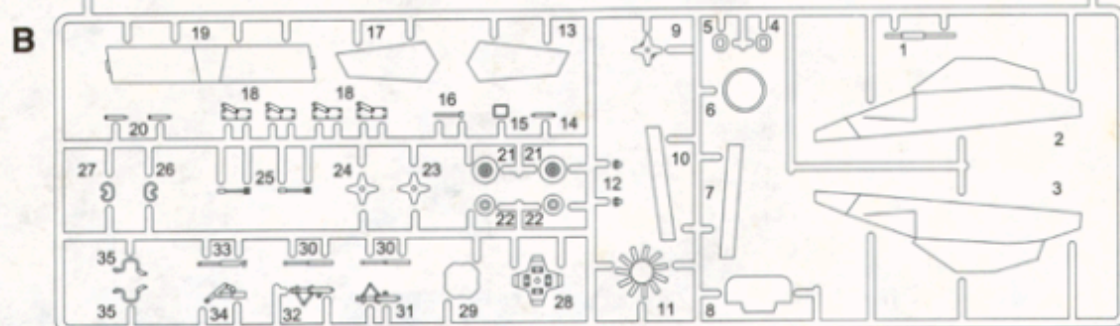
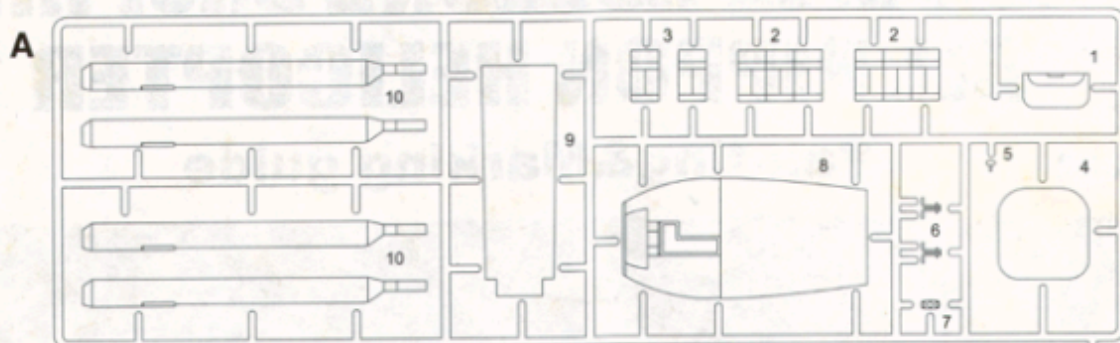

水貼紙 × 1
Decal × 1

3 上部机身的组装
Upper fuselage assembly

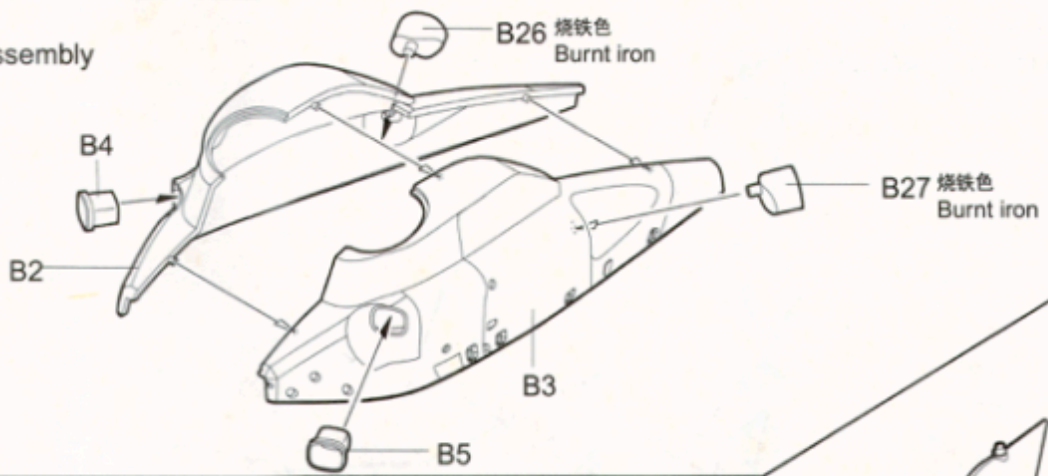

4 上部机身的安装
Attaching upper fuselage

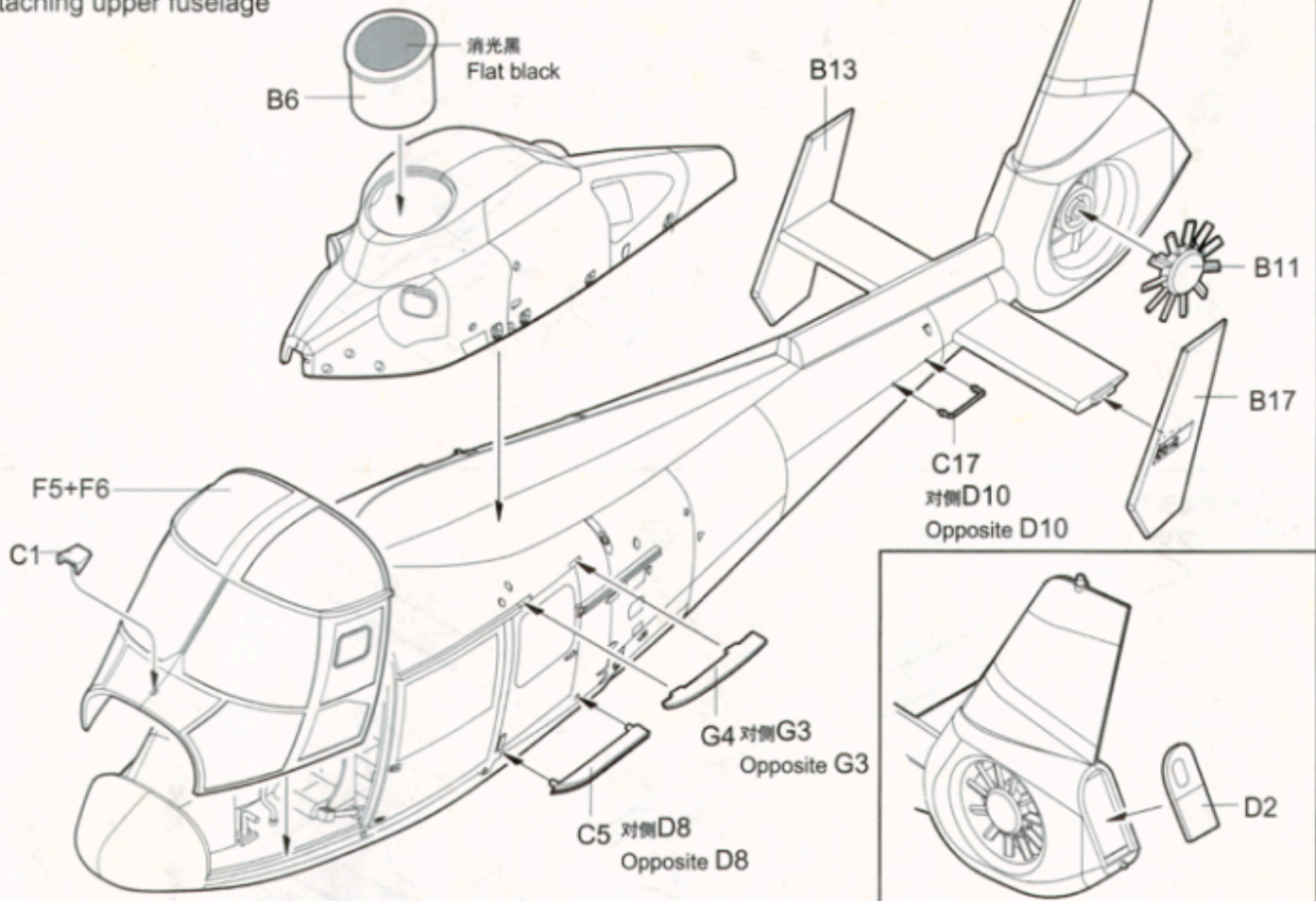

5 旋翼的组装
Main rotor assembly

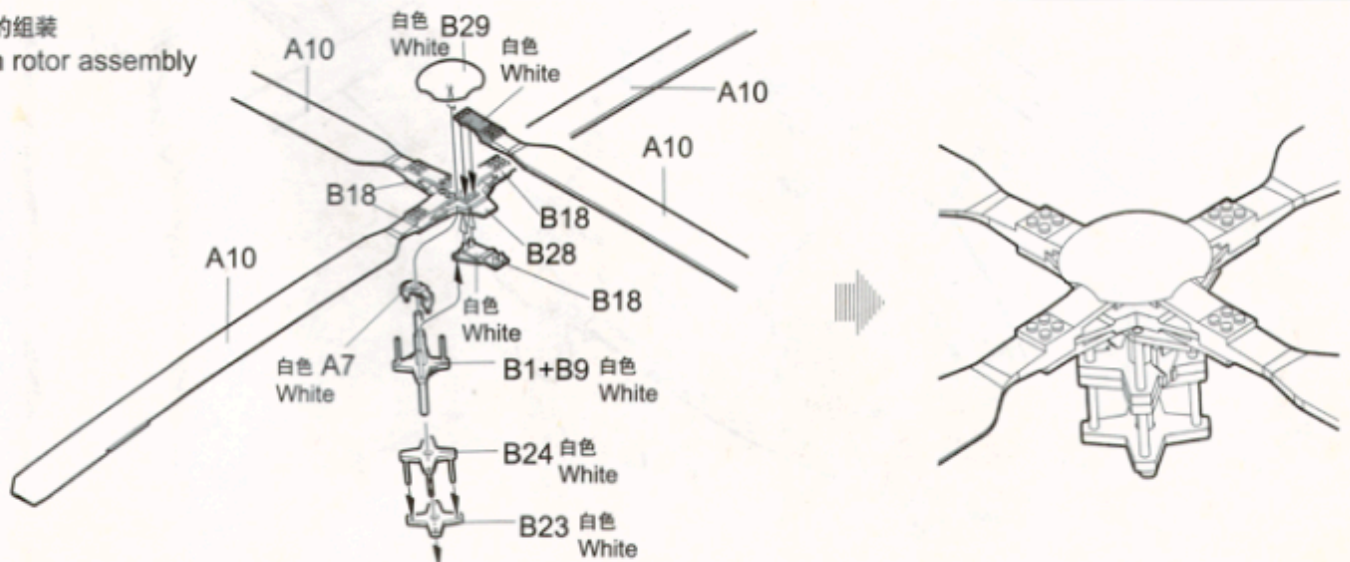

6 机身底部的组装
Lower fuselage assembly

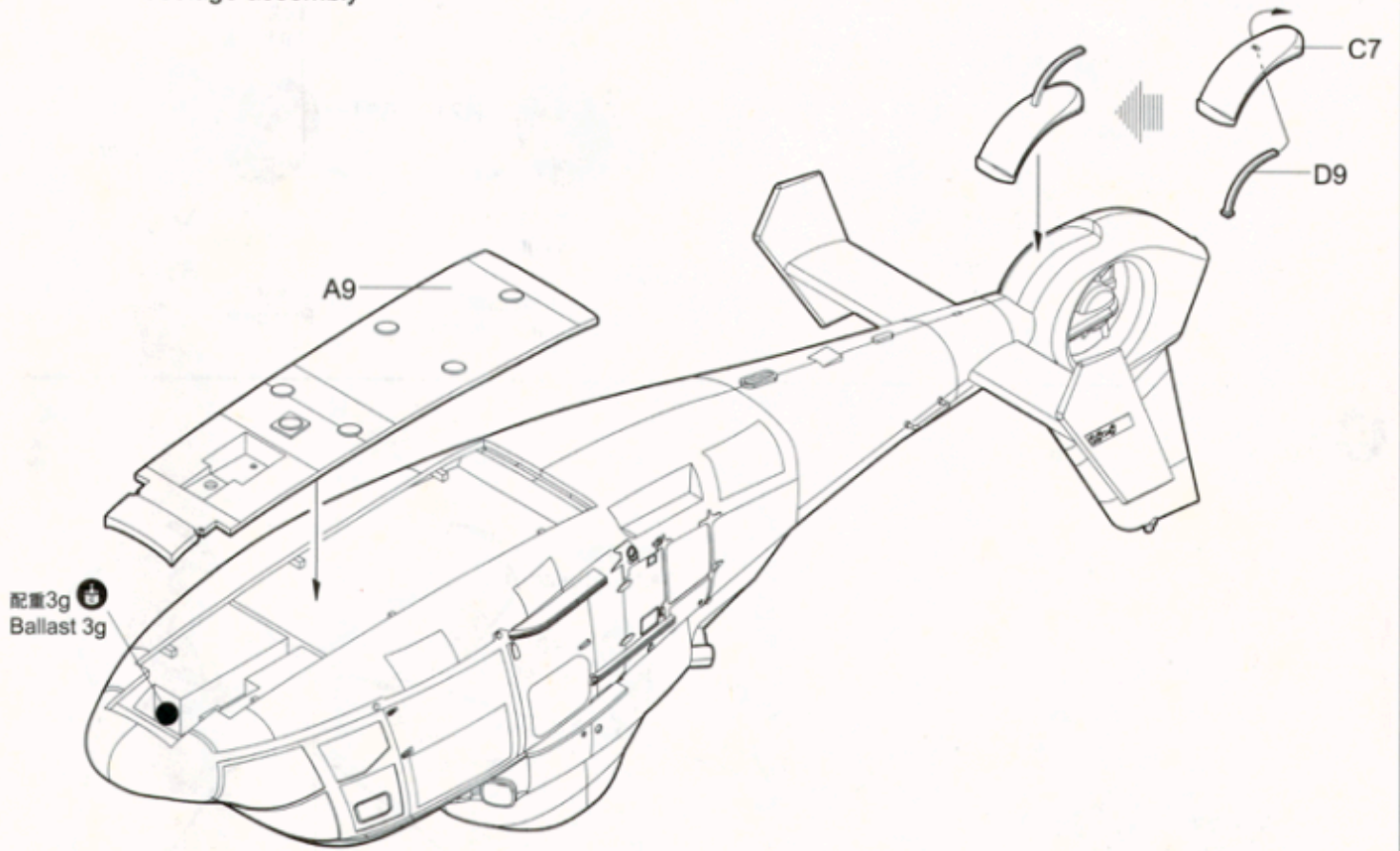

7 机身底部的组装
Lower fuselage assembly

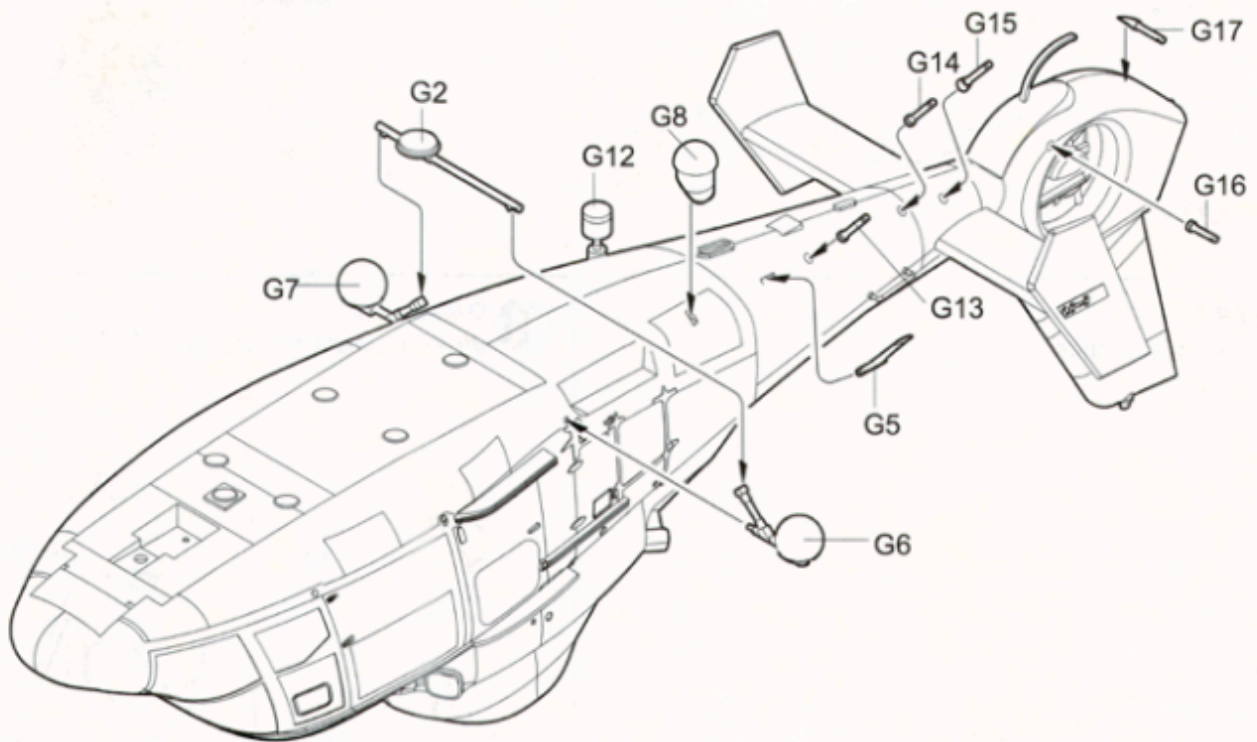

8 起落架的组装
Undercarriage assembly

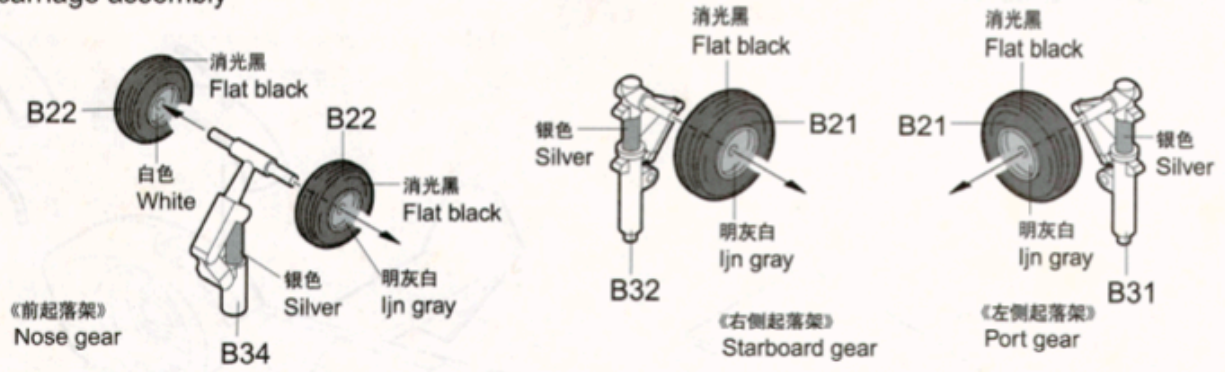

9 起落架的安装
Undercarriage installation

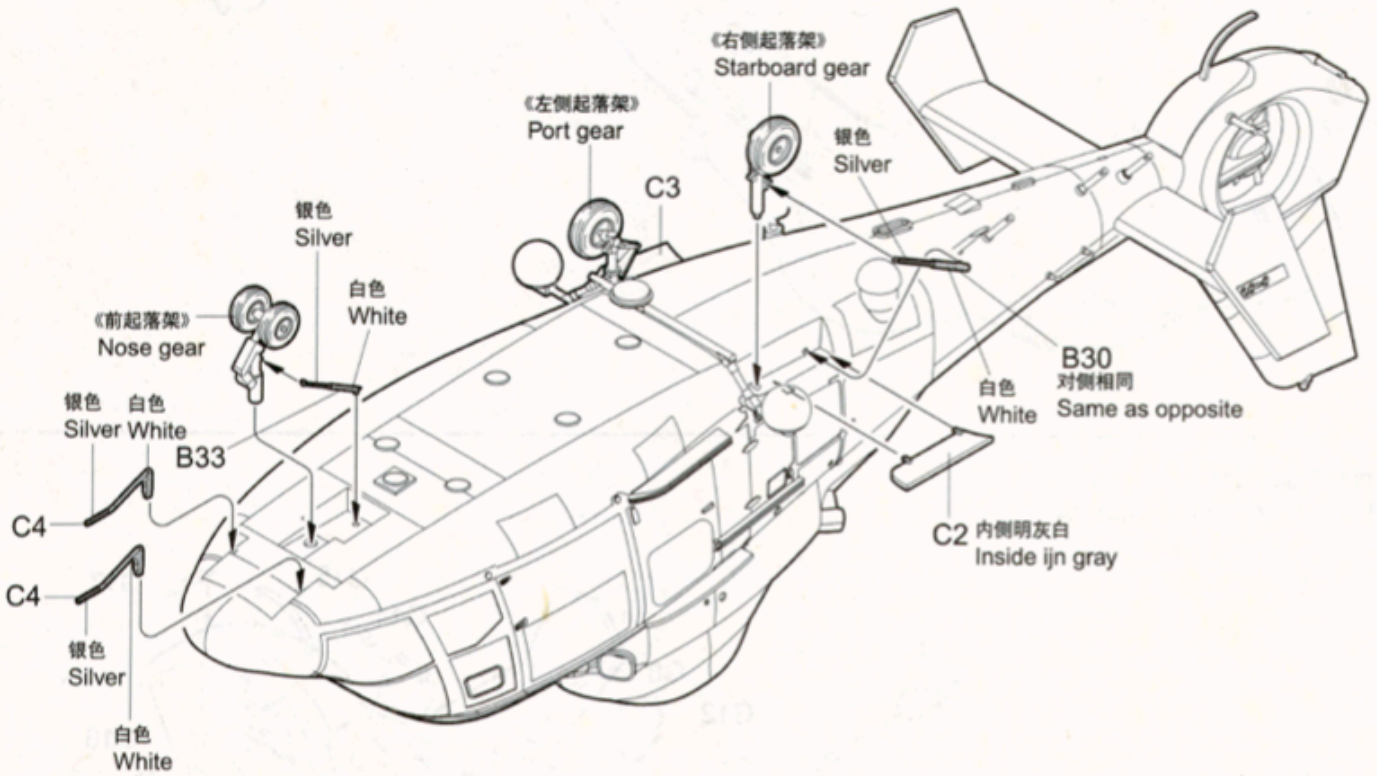

10 天线的安装
Antenna installation

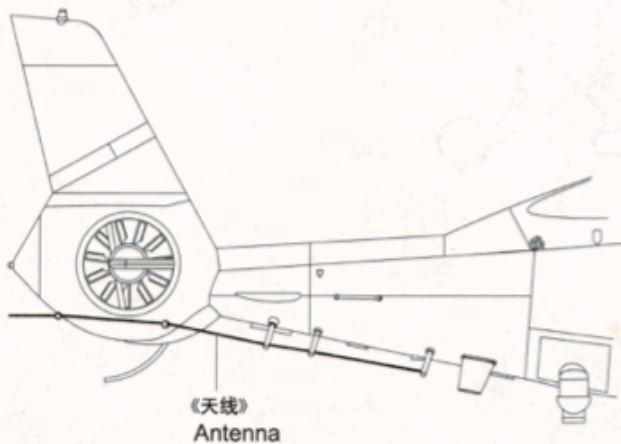

11 摄像机的组装
Video camera assembly

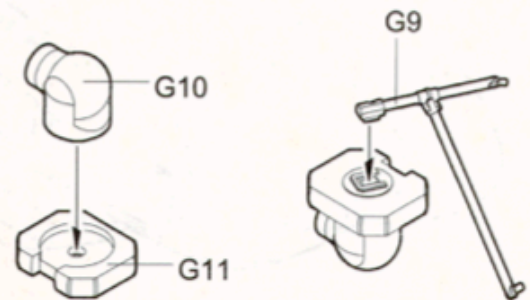

12 摄像机的安装
Video camera installation

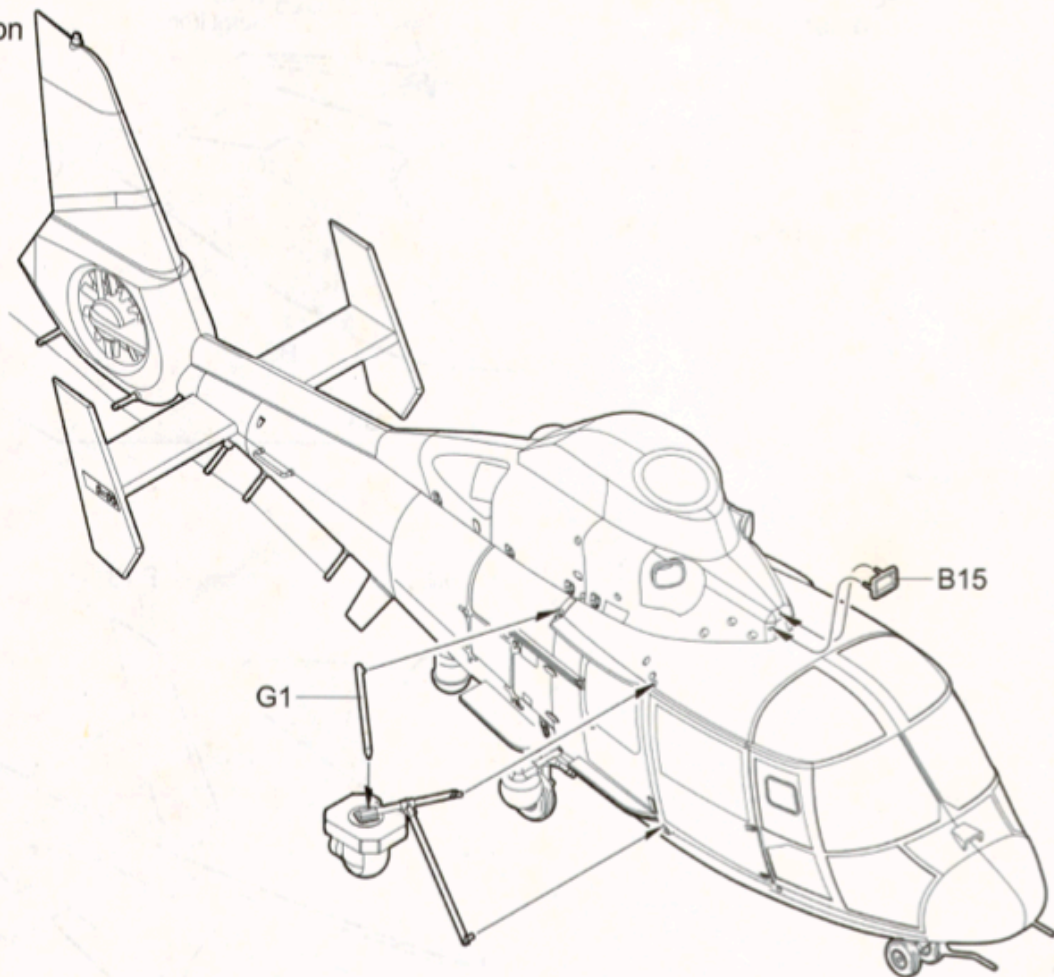

13 旋翼的安装
Airscrew blades installation

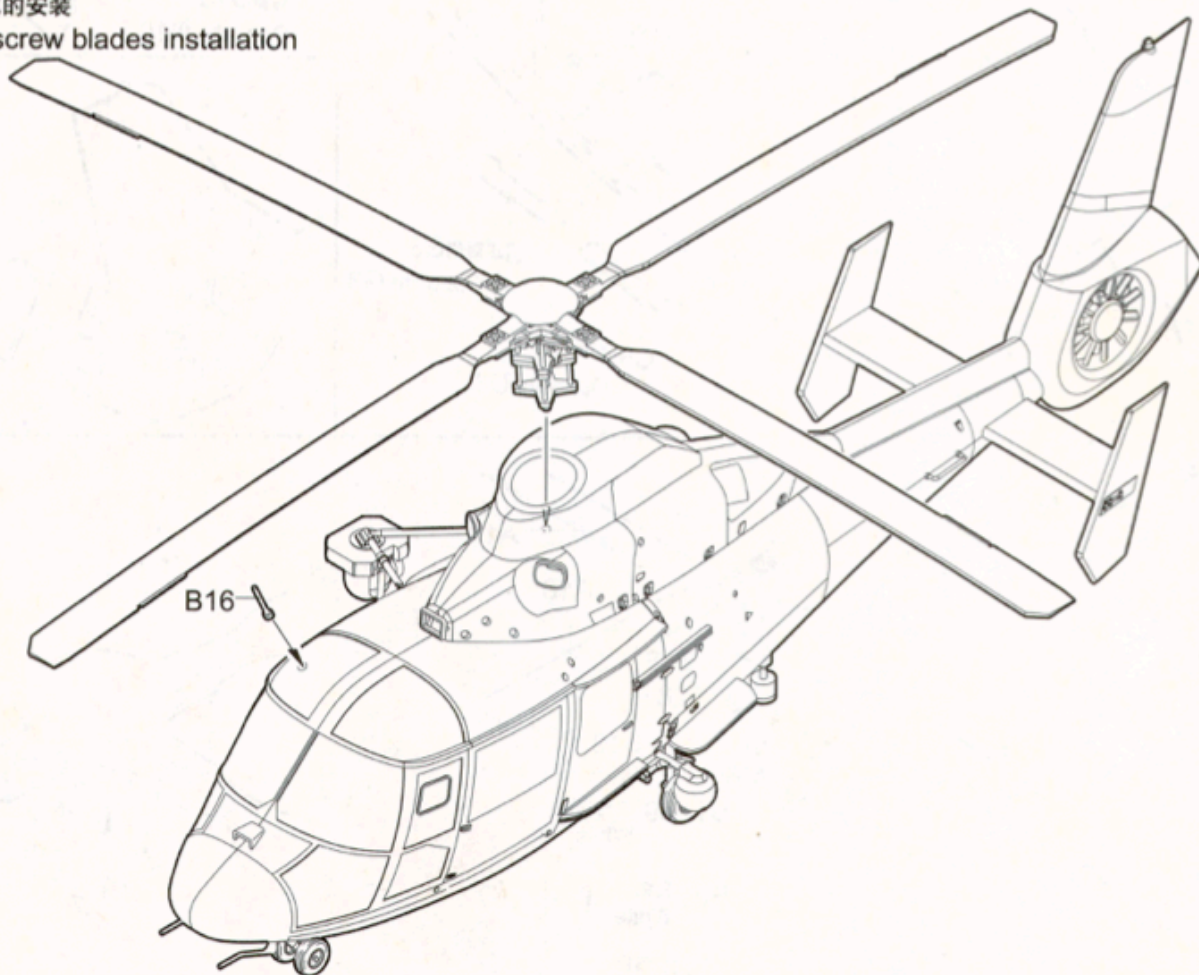

塗装とマーキング

Painting & Apply Decals

◎All Nippon Helicopter

基本色：ホワイト
White

ホワイト
White

ホワイト
White

※塗りわけを塗装で表現する場合は、ANHのロゴは⑧⑨のデカールを、お使いください。

クリアレッド
Clear red

クリアグリーン
Clear green

クリアパーツを白く塗って下さい
White

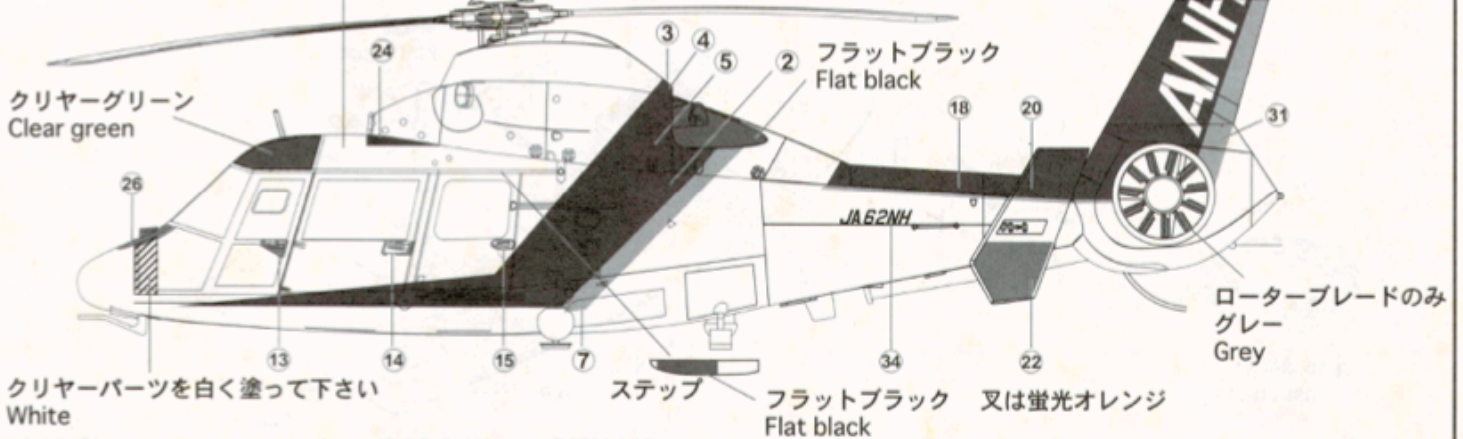

※塗りわけを塗装で表現する場合は、ANHのロゴは⑧⑨のデカールを、お使いください。

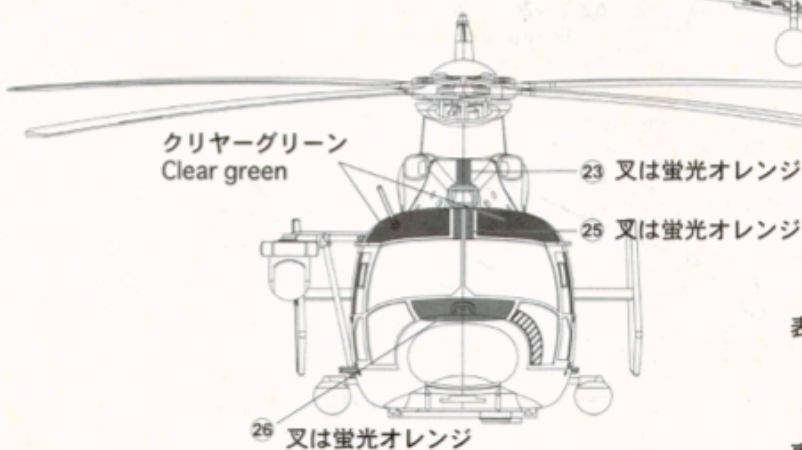
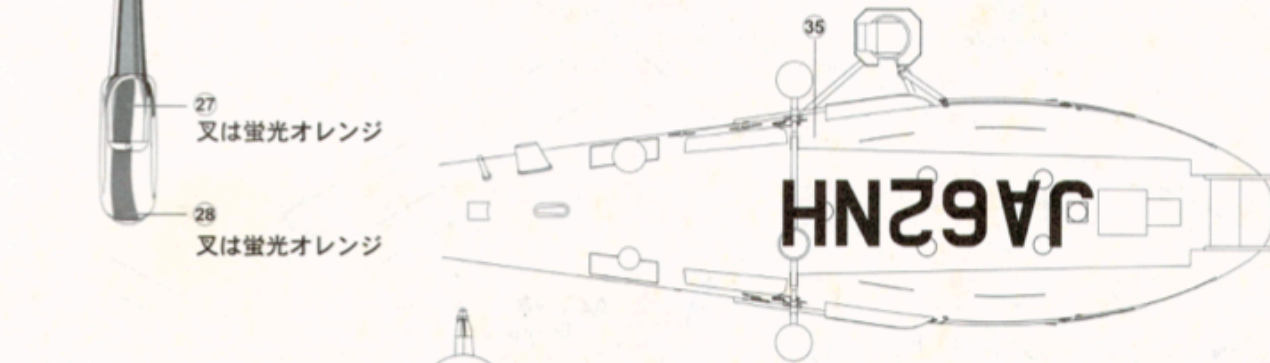
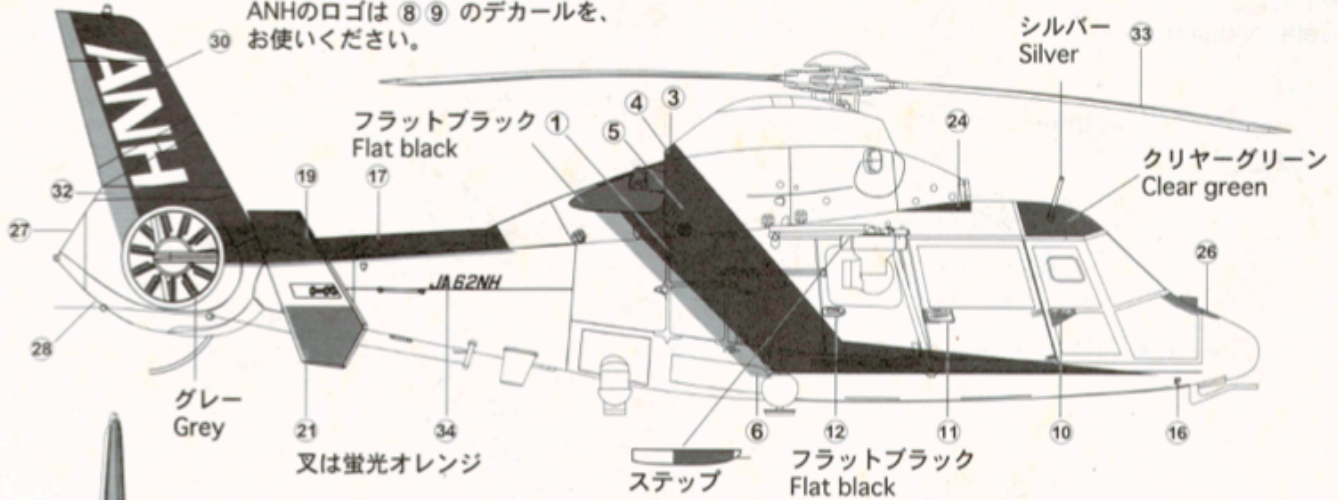

メインローターはガンメタで塗装しデカールを貼るか、白と銀で塗り分けて下さい。

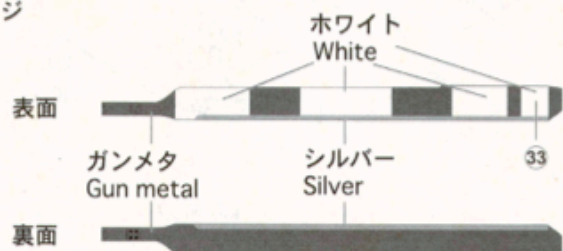

※ブルーのラインを塗装で表現する場合の近似色。

34 スカイブルー 80 コバルトブルー

※塗装色の数字は株式会社GSIクレオスのMrカラーの番号です。